

# بازرگانی رحیمی



## ■ جک پایه دار هیدرولیک

## ■ جک دنده‌ای جهت بلند کردن اجسام سنگین

Steel Jack for Heavy Machine Lift			
ITEM NO	03158	03159	03160
Rated capacity ton	3	5	10
Test capacity KN	44.1	73.5	147
Chain shake to lift full load N	350	400	580

**Fork Lift Jack**

MODLE	FJ-5	FJ-4
Lifting cap. (T)	A:5 B:4	4
Min.height (mm)	A:415 B:65	65
Max.height (mm)	A:725 B:413	410
N.G (kg)	45	31.5
20' Container	360	414

Email: ITSCO@neda.net.ir

## ■ لیفتراک دستی جهت جابجایی کالدرانبارها و سردخانه‌ها



## ■ جک کوزه‌ای



## ■ جک روغنی



## ■ جک پالت

جهت جابجایی کالا  
۱ تن تا ۳/۵ تن  
در سالن‌های سرپوشیده

MODEL: SDJ1025

# بازرگانی رحیمی

■ تانک جهت جابجایی ماشین آلات سنگین

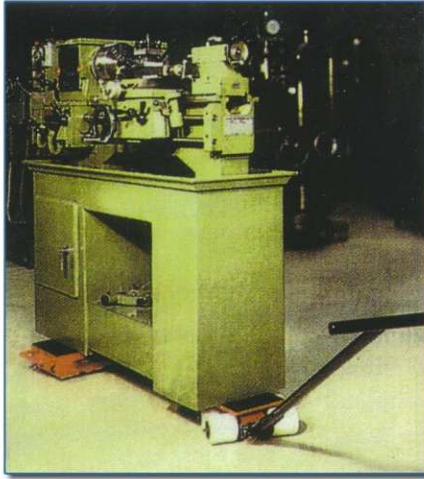

Art.No.	Cap.	L x W x H mm	Wheel pcs	N.G kg
CSB-6k	6T	210 x 100 x 65	12 (steel)	5
CSB-10k	10T	250 x 114 x 78	12 (steel)	8
CSB-20k	20T	300 x 130 x 93	14 (steel)	16
CSB-40k	40T	420 x 165 x 118	14 (steel)	40
2500R-02	2.5T	210 x 115 x 115	2 (nylon)	4.2
3000-12	3T	330 x 300 x 115	12 (nylon)	10
6000-06	6T	260 x 230 x 115	6 (nylon)	13
3000R-04W	3T	200 x 160 x 115	4 (nylon)	13
6000R-08W	6T	400 x 250 x 115	8 (nylon)	53
12000R-08SW	12T	400 x 250 x 115	8 (steel)	75
RB-3-5	3T	Tube 1.6m height	2 (steel)	7

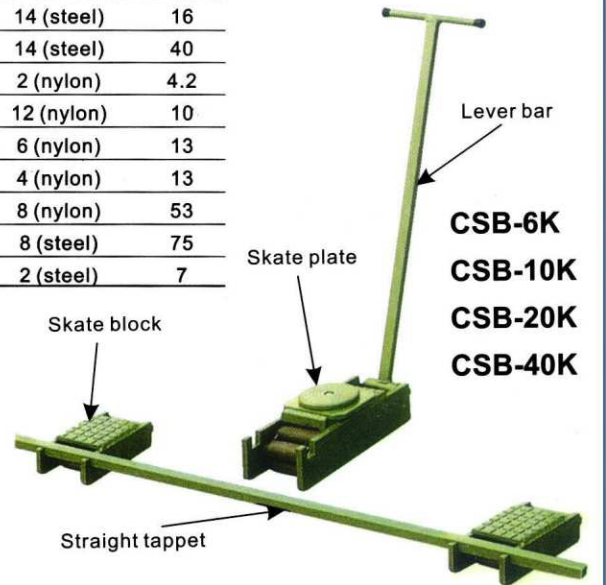

CSB-6K  
CSB-10K  
CSB-20K  
CSB-40K



2500R-02



3000-12



6000-06

■ دیلم چرخ دار



RB-3-5



6000R-08W  
12000R-08SW

3000R-04W

A Complete	18T set (consisting of 1xCSB-6K steerable and 2xCSB-6K adjustable)		
B Complete	22T set	1xCSB-10K	2xCSB-6K
C Complete	30T set	1xCSB-10K	2xCSB-10K
D Complete	40T set	1xCSB-20K	2xCSB-10K
E Complete	60T set	1xCSB-20K	2xCSB-20K
F Complete	80T set	1xCSB-40K	2xCSB-20K
G Complete	120T set	1xCSB-40K	2xCSB-40K
H Complete	8T set	1x3000R-04W	2x2500R-02
I Complete	9T set	1x3000R-04W	2x3000-12
J Complete	11T set	1x6000R-08W	2x2500R-02
K Complete	12T set	1x6000R-08W	2x3000-12
L Complete	16T set	1x6000R-08W	4x2500R-02
M Complete	24T set	1x12000R-08SW	2x6000-6
N Complete	27T set	1x12000R-08SW	6x2500R-02

# بازرگانی رحیمی

■ در حال حاضر طناب‌های پلی پروپیلین رامی توان در سه گروه به شرح زیر خلاصه نمود که همگی از فیلم فیبریله شده پلی پروپیلین تهیه می گردند که اصطلاحا Split film نامیده می شوند .

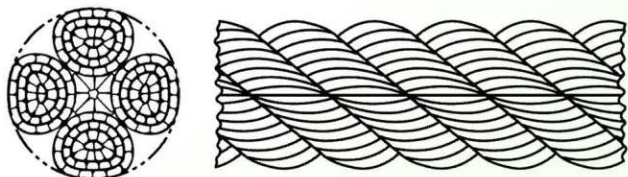

■ طناب‌های سه رشته‌ای

■ طناب‌های چهار رشته‌ای

■ طناب‌های هشت رشته‌ای گیس بافت

■ طناب‌های پلی پروپیلین به دلیل خواص برجسته از قبیل وزن کمتر، عدم جذب آب، استحکام، دوام سایشی بالا، مقاومت در برابر اسید و قلیا، غوطه و رماندن در سطح آب، تنوع رنگ و تولید عدم تاثیر سوء بر سلامتی انسان، عمدتا جایگزین بسیاری از طناب‌ها، مخصوصا طناب‌های ساخته شده از الیاف طبیعی گردیده‌اند. صرف نظر از مصارف عمومی، این نوع طناب‌ها امروزه در بسیاری از صنایع از قبیل دریایی، کشتی سازی و کشتیرانی، کشاورزی، ساختمانی، صیادی و ماهیگیری حفاری و نظامی کاربردهای فراوانی دارد.

## مشخصات طناب‌های ۳ رشته‌ای پلی پروپیلین فیلم

حداقل نیروی گسیختگی (دکا نیوتن)	حداقل نیروی گسیختگی (کیلوگرم فورس)	حدرواداری (%)	وزن (کرم/متر)	قطر (میلیمتر)
۲۷۵	۲۸۰	+/-۱۰	۸	۴
۵۹۰	۶۰۰		۱۷	۶
۱۰۴۰	۱۰۶۰		۳۰	۸
۱۵۳۰	۱۵۶۰	+/-۸	۴۵	۱۰
۲۱۷۰	۲۲۱۰		۶۵	۱۲
۲۹۹۰	۳۰۵۰		۹۰	۱۴
۳۷۰۰	۳۷۷۰	+/-۵	۱۱۵	۱۶
۴۷۲۰	۴۸۱۰		۱۴۸	۱۸
۵۶۹۰	۵۸۰۰		۱۸۰	۲۰
۶۸۲۰	۶۹۵۰		۲۲۰	۲۲
۷۹۷۰	۸۱۳۰		۲۶۰	۲۴
۹۲۲۰	۹۴۰۰		۳۰۵	۲۶
۱۰۵۰۰	۱۰۷۱۰		۳۵۵	۲۸

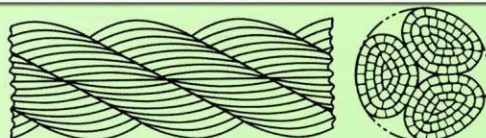
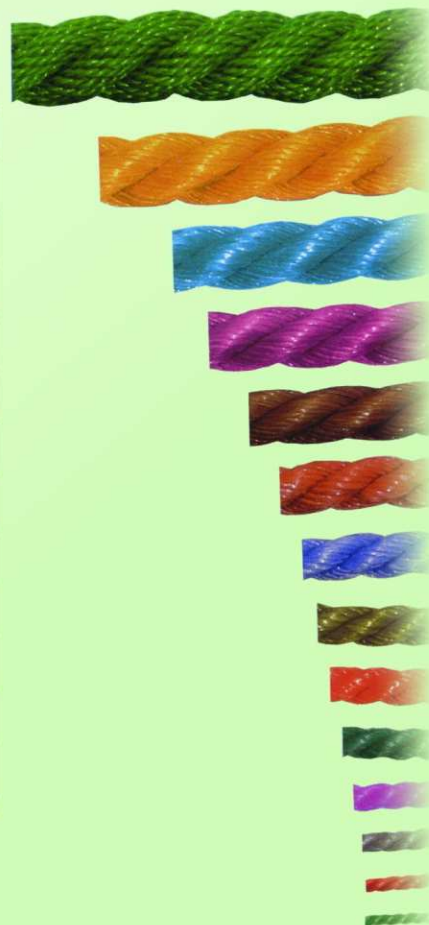

# بازرگانی رحیمی

## کاربردهای طناب‌های دریایی

- ✓ بستن کلیه شناورها به اسکله
- ✓ بسته‌بندی بارها به روی عرشه شناورها
- ✓ شناورهای حمل کالا (بارچها) وسایزها سازه‌های دریایی
- ✓ جابجایی کشتی‌های باری واقیانوس پیما از لنگرگاه به اسکله و برعکس توسط یدککش
- ✓ پله‌های طنابی ( پله‌های جنگی در ناوها و پله‌های اضطراری شناورها)
- ✓ پل های ارتباطی
- ✓ اتصال هلی کوپترها به سطح شناور
- ✓ نقل و انتقال توسط هلی کوپتر به شناور
- ✓ حمل تجهیزات نظامی ولجستیکی (نظیر تانک ونفربر) توسط هواپیماهای باری وهلی کوپترها
- ✓ بستن کشتی ها به هم
- ✓ آموزش غواصی و عملیات زیرسطحی
- ✓ یدک کش شناور توسط شناور دیگر
- ✓ حمل و نقل اجناس بر روی کشتی‌ها
- ✓ لایروبی
- ✓ حفاری چاه های نفتی
- ✓ استخراج نفت از دریا
- ✓ واحدهای صیادی
- ✓ مراکز تفریحی و سیاحتی دریایی

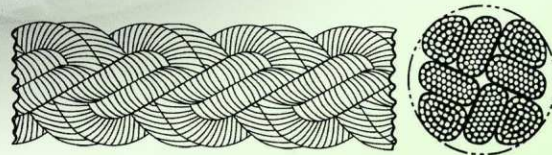

## مشخصات طناب‌های ۸ رشته‌ای گیس بافت پلی پروپیلن فیلم

قطر (میلیمتر)	محیط (اینچ)	وزن (گرم/متر)	حداقل نیروی گسیختگی (کیلوگرم فورس)	حداقل نیروی گسیختگی (دکا نیوتن)	حدرواداری (%)
۲۸	۳/۵	۳۵۵	۱۰۷۰۰	۱۰۵۰۰	
۳۲	۴	۴۶۰	۱۳۴۵۵	۱۳۲۰۰	
۳۶	۴/۵	۵۸۵	۱۶۹۲۰	۱۶۶۰۰	
۴۰	۵	۷۲۰	۲۰۴۹۰	۲۰۱۰۰	
۴۴	۵/۵	۸۸۰	۲۴۵۶۵	۲۴۱۰۰	
۴۸	۶	۱۰۴۰	۲۸۵۴۰	۲۸۰۰۰	
۵۲	۶/۵	۱۲۲۰	۳۳۰۳۰	۳۲۴۰۰	
۵۶	۷	۱۴۲۰	۳۷۸۲۰	۳۷۱۰۰	
۶۰	۷/۵	۱۶۳۰	۴۳۲۲۰	۴۲۴۰۰	
۶۴	۸	۱۸۵۰	۴۸۹۳۰	۴۸۰۰۰	+/- ۵
۷۲	۹	۲۳۴۰	۶۱۴۷۰	۶۰۳۰۰	
۸۰	۱۰	۲۹۰۰	۷۵۵۳۵	۷۴۱۰۰	
۸۸	۱۱	۳۵۱۰	۹۰۶۲۰	۸۸۹۰۰	
۹۶	۱۲	۴۱۷۰	۱۰۷۰۳۵	۱۰۵۰۰۰	
۱۰۴	۱۳	۴۹۰۰	۱۲۲۳۲۵	۱۲۰۰۰۰	
۱۱۲	۱۴	۵۷۰۰	۱۴۱۶۹۵	۱۳۹۰۰۰	
۱۲۰	۱۵	۶۵۰۰	۱۶۳۱۰۰	۱۶۰۰۰۰	
۱۲۸	۱۶	۷۴۰۰	۱۸۳۴۹۰	۱۸۰۰۰۰	



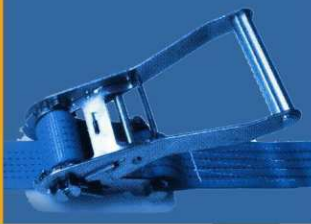

# بازرگانی رحیمی

## تسمه حمل بار جهت جابجایی کالا در تناژ مختلف



Colour	M=1.0	M=0.8	M=2.0	M=1.8	M=1.4
					
	Straight Lift WLL(kg)	Choked Lift WLL(kg)	Basket Lift WLL(kg)	Basket Lift 45° WLL(kg)	Basket Lift 90° WLL(kg)
Violet	1,000	800	2,000	1,800	1,400
Green	2,000	1,600	4,000	3,600	2,800
Yellow	3,000	2,400	6,000	5,400	4,200
Grey	4,000	3,200	8,000	7,200	5,600
Red	5,000	4,000	10,000	9,000	7,000
Brown	6,000	4,800	12,000	10,800	8,400
Blue	8,000	6,400	16,000	14,400	11,200
Orange	10,000	8,000	20,000	18,000	14,000
Orange	15,000	12,000	30,000	27,000	21,000
Orange	20,000	16,000	40,000	36,000	28,000
Orange	25,000	20,000	50,000	45,000	35,000
Orange	30,000	24,000	60,000	54,000	42,000
Orange	35,000	28,000	70,000	63,000	49,000
Orange	40,000	32,000	80,000	72,000	56,000
Orange	45,000	36,000	90,000	81,000	63,000
Orange	50,000	40,000	100,000	90,000	70,000

## تسمه‌های اسلینگ جهت حمل کالاهای بسیار سنگین

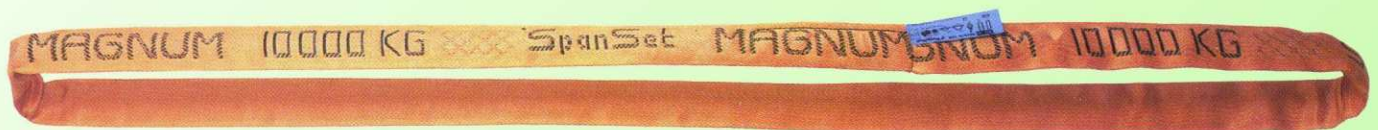

## تسمه جفجغه‌ای جهت بستن وسفت کردن بار

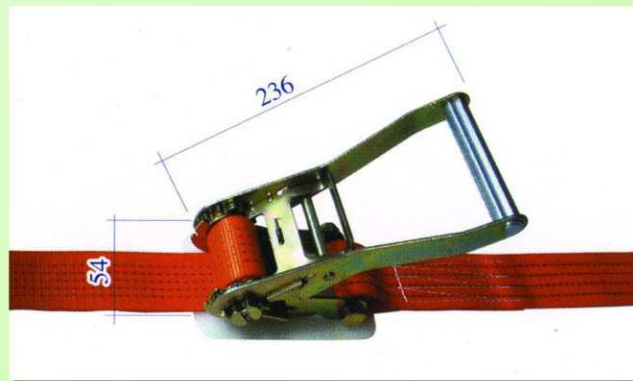

# بازرگانی رحیمی

■ بالانس (نگهدارنده اجسام سنگین) مانند دریل و دستگاههای جوش اتوماتیک

TW-40,50,60,70

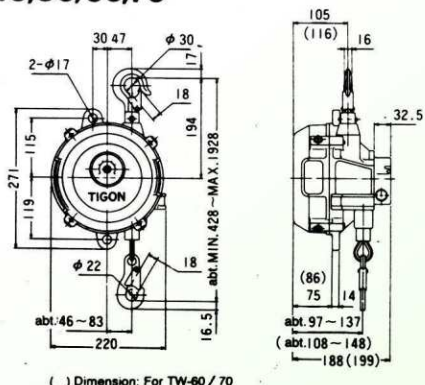

■ کمربند ایمنی

■ کمربند ایمنی فوجی ژاپن با ترمز اضطراری (Fuji)



■ قلابهای کمربند ایمنی

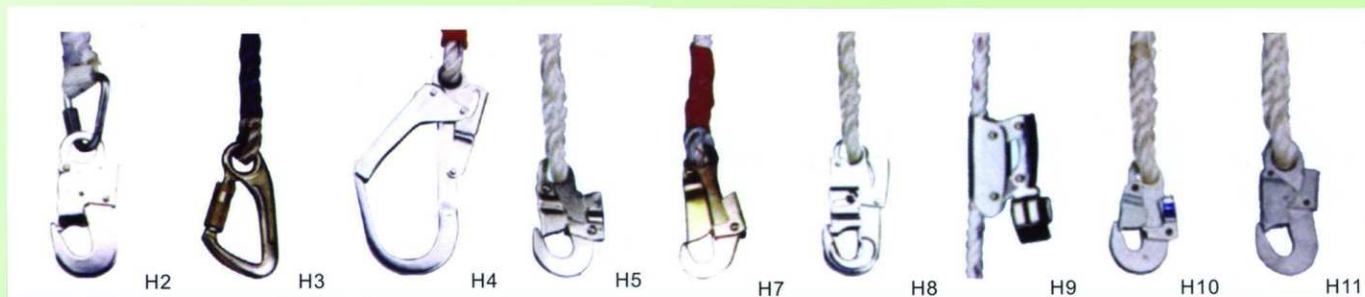

# بازرگانی رحیمی

■ جورابی ارت جهت کابلهای فشارقوی  
(جورابی وسط)

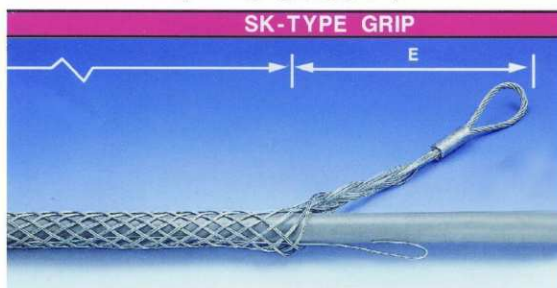

Split Mesh, Single Weave -inge-

Model Number	Cable Diameter Range -inches-	Approx. Breaking Strength -Lbs.-	E	M
SK-075A	0.75-0.99	2,500	7	12
SK-100A	1.00-1.24	3,500	8	15
SK-125A	1.25-1.49	4,000	8	16
SK-150A	1.50-1.74	4,000	9	17
SK-200A	2.00-2.49	4,000	10	19
SK-250A	2.50-2.99	4,000	10	20
SK-300A	3.00-3.49	4,000	12	21
SK-350A	3.50-3.99	4,000	12	22
SK-400A	4.00-4.49	4,800	10	33

■ جورابی ارت جهت کابلهای فشارقوی  
(جورابی سر)

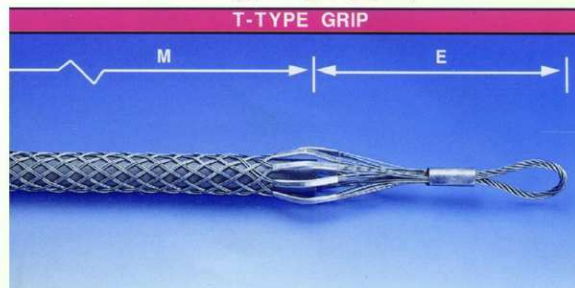

Model Number	Cable Diameter Range -Inches-	Approx. Breaking Strength -Lbs.-	E	M
<b>SHORT</b>				
TG-050-24	.50- .61	4,500	8	21
TG-062-24	.62- .74	5,600	8	24
TG-075-24	.75- .99	6,800	9	24
TG-100-24	1.00-1.49	9,600	9	24
TG-150-24	1.50-1.99	16,400	11	24
TG-200-24	2.00-2.49	18,500	12	24
TG-250-24	2.50-2.99	24,500	12	24
TG-300-24	3.00-3.49	24,500	14	24
TG-350-24	3.50-3.99	31,000	14	26
<b>STANDARD</b>				
TG-075-36	.75- .99	6,800	9	36
TG-100-36	1.00-1.49	9,600	9	36
TG-150-36	1.50-1.99	16,400	11	36
TG-200-36	2.00-2.49	18,500	12	36
TG-250-36	2.50-2.99	24,500	12	36
TG-300-36	3.00-3.49	24,500	14	36
TG-350-36	3.50-3.99	31,000	14	40

■ قرقره جهت جابجایی کابل ولوله در داخل کابل



MEASUREMENT

■ کیتو (سیم گیر)

▶ طریق استفاده

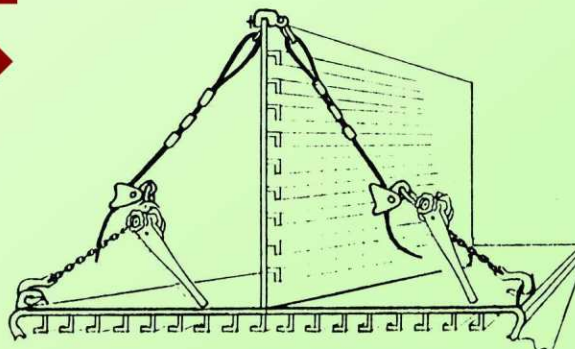

## ■ SPECIFICATION

MODEL	WIRE SIZE $\phi$	S.W.S TON	A	B	C	D	E	F	G	H	W.T kg
NWR	12-14	1.5	116	138	155	25	60	19	15	43	2
"	16-20	3	126	148	195	35	80	22	21	53	5
"	22-26	5	136	158	235	45	99	25	27	65	7

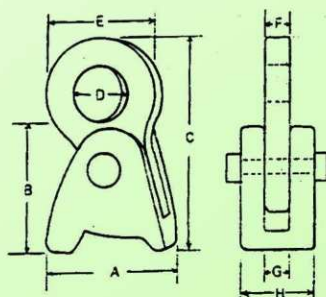

# بازرگانی رحیمی



## قورباغه سیم گیر در انواع مختلف

### SD Wire Grip

also for Copper Messenger Wire

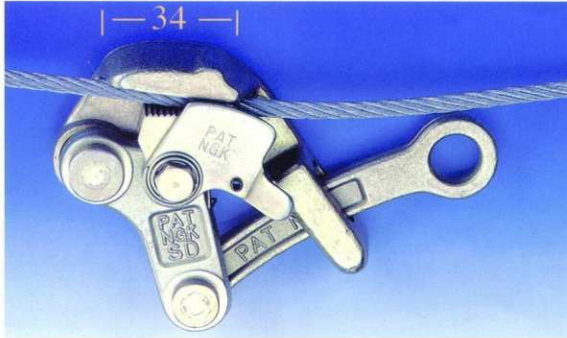

Model	Conductor Dia. (mm)	Safe Load	Weight
SD-1000C	2.6~15	1Ton	0.6kg

### 3 Ton Grip

use for Bare Copper Covered Copper Aluminum Covered



Model	Conductor Dia. (mm)	Safe Load	Weight
S-3000CL	16~32	3Ton	2.5kg

### پولیف NGK

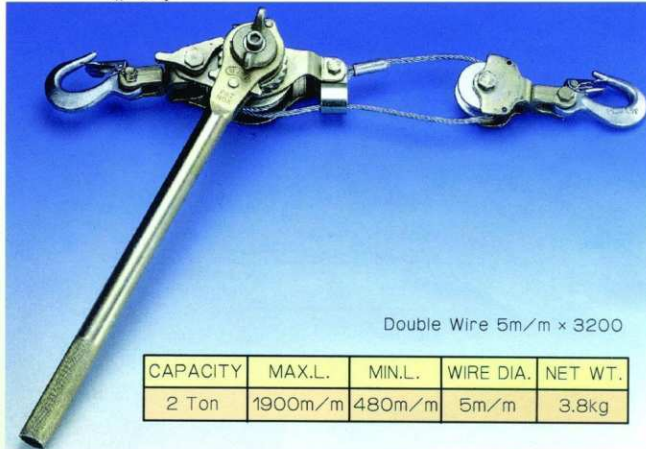

Double Wire 5m/m x 3200

CAPACITY	MAX.L.	MIN.L.	WIRE DIA.	NET WT.
2 Ton	1900m/m	480m/m	5m/m	3.8kg

### Messenger Wire Grip



\*Without cap & Black color

Model	Conductor Dia. (mm)	Safe Load	Weight
1604-20L	3~13	2.5Ton	1.2kg
*1604-20	3~13	2.5Ton	1.1kg

## هرزه گرد (فیش گردان) ■ ■ ■ قرقره سیم کشی مخابراتی



Reel : Hight  $\phi$  1M Weight 19kg  
 Hight  $\phi$  1.2M Weight 22kg  
 Length : 50m 100m 120m 150m 200m 240m 250m 300m

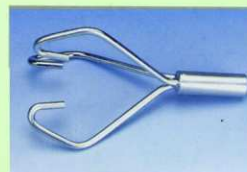

3JAW 3"  
3JAW 4"

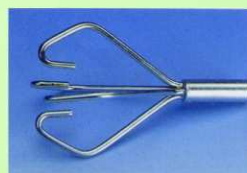

4JAW 3"  
4JAW 4"







# بازرگانی رحیمی

## پرس های کابلشو

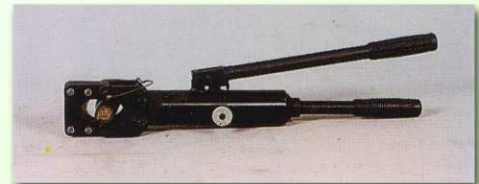
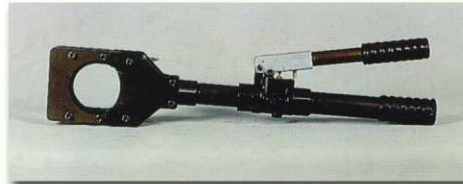
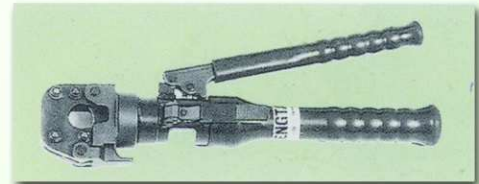
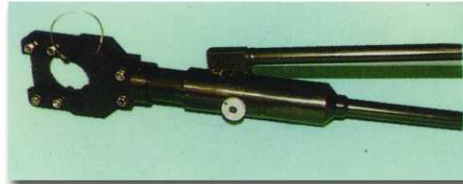

## سنگ پرس

FOR COPPER LUGS

DIE NO.	A	B	C (100/200)
C14	14	6.1	60-
C17	17	7.4	60-
C19	19	8.2	60-
C23	23	10.0	60-
C26	26	11.3	60-
C29	29	12.6	60-
C32	32	13.9	60-
C36	36	15.6	55-
C38	38	16.5	55-
C42	42	18.2	55-
C47	47	20.4	50-
C50	50	21.7	50-
C51	51	22.0	50-
C54	54	23.4	50-
C56	56	24.3	40-
C57	57	24.7	40-
C63	63	27.3	-70
C64	64	27.7	35-
C68	68	29.4	-70
C73	73	31.6	-65
C78	78	33.8	-64
C85	85	36.8	-60
C86	86	37.23	-60

## موتور پرس



### SPECIFICATIONS

Oil delivery :  
7.5 liter/min at 0 - 20 bar  
1.2 liter/min at 20 - 700 bar

Engine : Air cooled  
4 cycle gasoline engine  
2.7 ps/3,600 rpm, leadfree gasoline  
Reservoir capacity : 10 liter

### SIZE

650(L) x 370(W) x 500(H) mm

### WEIGHT

50 kg (40 kg dry)

### ACCESSORIES

Spark plug wrench



## پانچ هیدرولیک ایزومی (IZUMI) جهت سوراخ کردن نبشی دکل هوایی





# بازرگانی رحیمی

تسمه‌های نقاله (ترانسپورت) جهت جابجایی مواد اولیه کارخانجات سیمان و گچ و آسفالت

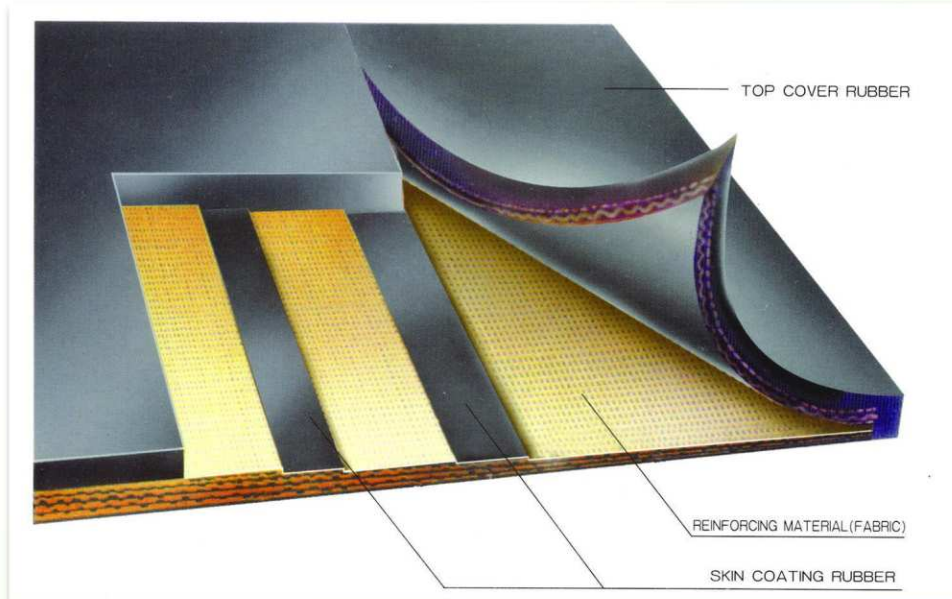

REFERENCE TABLE OF COATED FABRIC USED IN MULTI-PLY FABRIC BELT

Table 4

Kind of Carcass	Type of Carcass	Tensile strength of monopoly		Thickness of coated Fabric		Weight of Coated Fabric	
		N/mm × P	Lbs/in × P	mm	in	kg/m <sup>2</sup>	lb/ft <sup>2</sup>
Polyester(Warp) + Nylon(Weft)	EP-100	100	560	0.80	0.031	1.05	0.22
	EP-125	125	700	0.90	0.035	1.15	0.24
	EP-150	150	840	1.10	0.043	1.25	0.26
	EP-200	200	1120	1.25	0.049	1.35	0.28
	EP-250	250	1400	1.30	0.051	1.65	0.34
	EP-300	300	1680	1.70	0.067	1.80	0.37
	EP-400	400	2240	1.85	0.073	2.10	0.43
	EP-500	500	2800	2.15	0.085	2.55	0.52
	EP-600	600	3360	2.60	0.102	2.85	0.58



# بازرگانی رحیمی

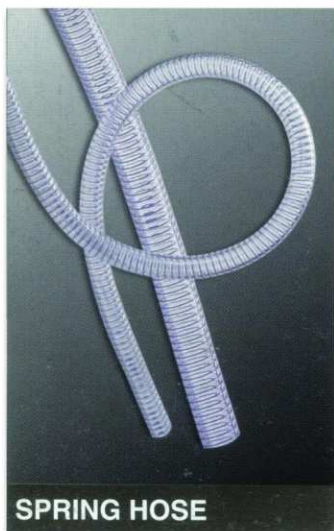

SPRING HOSE

خرطومی فلزی اگزوز



AIR HOSE

شلنگ بادکمپرسور



TWIN WELDING HOSE

شلنگ دوقلو  
(جهت مصارف برشکاری)



کوپلینگ شلنگ کمپرسور

چکش پیکوربادی



چکش دورانی آسفالت بر

انواع سر مته‌های حفاری معادن



Drilling Rod



Coupling Sleeve



Accessories



Button

# بازرگانی رحیمی

■ دستگاه برش ورق الگوبر

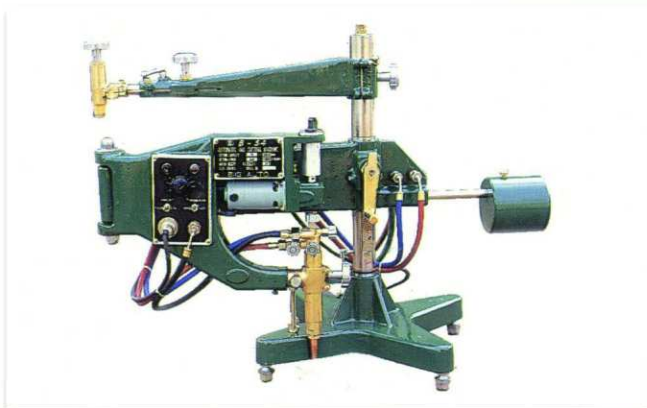

■ دستگاه برش لوله



■ دستگاه برش طولی اتوماتیک جهت بریدن ورقهای فولادی

■ آهن ربا (مگنت الکتریکی)

